

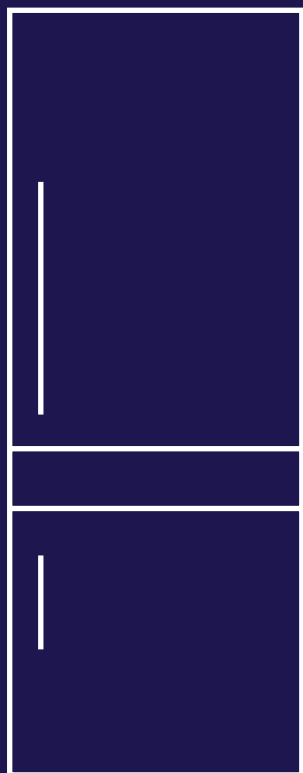

Морозильные шкафы вертикального типа
Руководство пользователя



Модели:

VB8301A
VF8301A
VG8301A
VG8302A
VM8301A
VR8301A
VW8301A



RU Морозильные шкафы вертикального типа

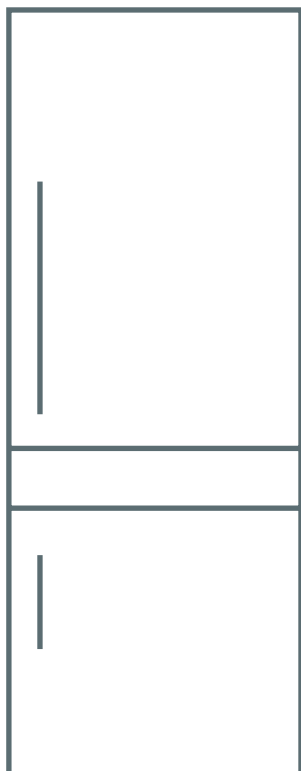

**VB8301A
VF8301A
VG8301A
VG8302A
VM8301A
VR8301A
VW8301A**



DELNENTO

VERTICAL FREEZER

МОРОЗИЛЬНЫЕ ШКАФЫ (КАМЕРЫ)

ВЕРТИКАЛЬНОГО ТИПА



USER MANUAL **GB**

РУКОВОДСТВО ПО ЭКСПЛУАТАЦИИ **RU**



Dear Customer,

Thank you for choosing our products. We aim to allow you to optimally and efficiently use this environment-friendly product produced in our modern facilities under precise conditions with respect to sense of quality in total.

We recommend that you carefully read the user manual carefully before using the deep freezer and and always keep it in order to maintain the first day features of your deep freeze for a long time and to let it serve you in the most efficient way.

NOTE:

This Operating Manual is prepared for multiple models. Your appliance may not feature some functions specified in the manual. These functions are marked by the sign *. Always have your product installed and introduced by the authorized service.

Our appliances are intended for domestic use. It is not intended for commercial use.

"PLEASE READ THE MANUAL BEFORE INSTALLING
OR USING THIS PRODUCT."

This product has been produced in modern environment-friendly facilities without adversely affecting nature.

"Complies with AEEE Regulations"



CONTENT

1st SECTION

Safety Warnings.....4

2nd SECTION

Overview and Technical Specifications8

Technical Table.....9

3rd SECTION

Installing Your Deep Freeze and First Operation12

Operating the Device and Temperature Setting14

4th SECTION

Using Your Deep Freeze17

Packing Food17

Placing the Food18

5th SECTION

Cleaning, Maintaining and Transporting Your Deep Freezer ...20

What To Do Before Leaving For Holiday22

6th SECTION

What To Do Before Calling For Authorized Service23

7th SECTION

Compliance With AEEE Regulations and Waste Disposal
and Packaging Information.....25



SAFETY WARNINGS

1. Your deep freezer is set for 220-240 V 50 Hz mains power. Use of incompatible voltage may cause your deep freezer to become inoperable or fire.

2. Do not place your deep freezer under direct sunlight or within influence area of a stove, radiator, furnace, oven, heater or infrared. Otherwise, your deep freezer may perform poorly, get damaged or become inoperable.

3. Choose a place without moisture but with air circulation allowed.

4. Clean inside of your product prior to first use.

5. Do not allow children to get into the product or play around it.

6. Do not place your hand under your deep freeze, a sharp corner or an edge may cause injury.

7. For your safety, in order to eliminate the risk of electric shock and fire there must certainly be a breaker system with a residual current device in your electrical wiring. Our firm is not responsible for failures and losses which might occur as a result of using the product in an ungrounded mains.

8. Do not place explosive or flammable materials in your freezer.



9. After putting your deep freezer into place, allow at least 2 hours without moving it before starting to use.

10. Your deep freezer is designed for indoor use. Do not use your product outdoor.

11. The installation, placement, maintenance and cleaning of your freezer should be as written in the manual. In case of damage to your deep freezer due to misuse, the warranty of the product will be invalidated.

12. After closing the your deep freeze door, you may need to wait up to a minute to re-open it. Due to the vacuum effect by the cooling, opening the door may prove difficult.

13. In order to avoid your appliance from sliding or overturning, place the appliance on a non-tilted flat surface.

14. In case of a failure within your product, taking measures for food preserved within the deep freezer is fully under the user's responsibility. Our company is not responsible for spoiled food due to any technical failure or misuse.

15. Never use your freezer with an extension cord or multi socket.

16. Never use pressured water to clean. Pressured water may damage live-current parts.

17. Place the packaging material of the appliance where children cannot reach. Some packaging material (such as nylon, styrofoam, etc.) may be dangerous for children.

18. The appliance should not be used by physically, visually, audibly or mentally handicapped ones, children, non-experienced or non-informed ones without surveillance of a person responsible for the safety of such people.

19. Open the cabinet door only when necessary. Please make sure that the lid is sealed properly when it is not.

20. In the event of a sudden power outage unplug your product. Plug back in 20 minutes after you make sure that the mains become normal.

21. Do not place pets or wild animals in your product and do not allow them to enter. These kind of living creatures might damage the electrical system and cause fire.

22. Loading food in pieces, making additions as food starts to freeze instead of filling your freezer to its full capacity is a healthier freezing method. Since sufficient air flow can not be provided in loadings to the full capacity in one time, cooling process of your freezer might not be sufficient.

23. Do not let the food you recently put in your freezer be in contact with frozen foods.



Attention!

● **This appliance includes inflammable and explosive gas R600a. The ventilation holes on the casing and the body of the appliance should not be blocked.**

● **Do not use mechanical tools or other assemblies except the models recommended by the manufacturer to make defrosting quicker.**

● **The cooling circuit should not be damaged.**

● **Except materials recommended by the manufacturer, no electric appliances should be used within food preserving partition of the appliance.**

● **In order to decrease the risk of ignition, this appliance shall only be installed and maintained by services.**

2nd SECTION

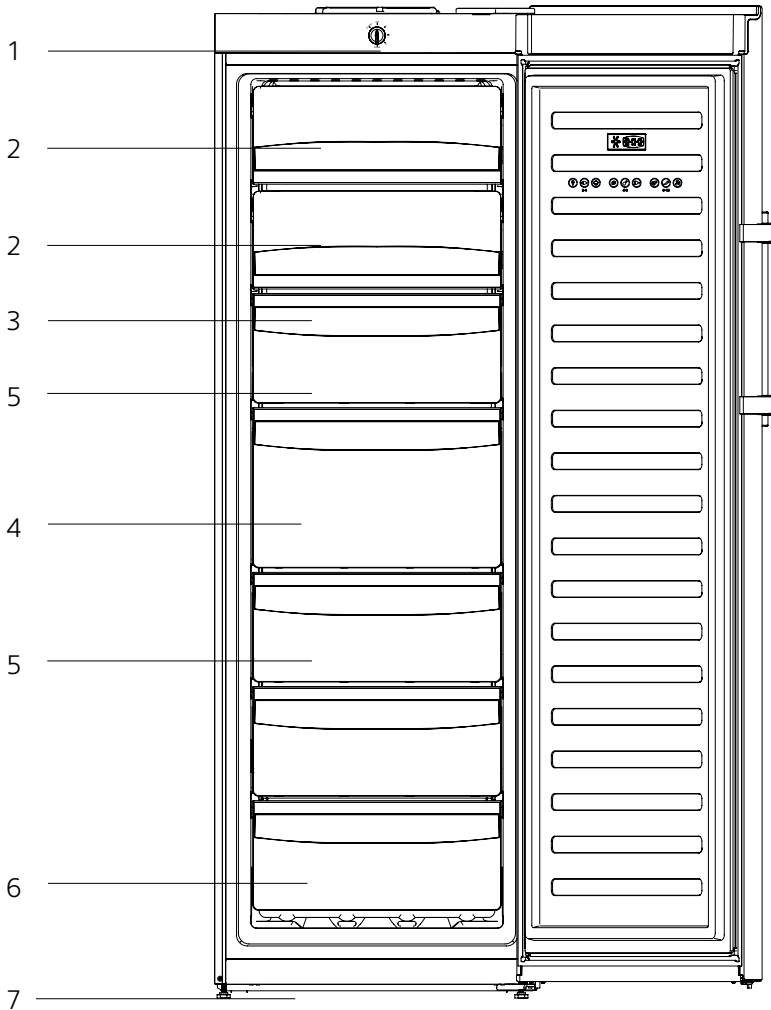

OVERVIEW AND TECHNICAL SPECIFICATIONS





- | | |
|-----------------------------------|---------------------------|
| 1. Control Panel * | 4. Large Drawer |
| 2. Upwards Opening Covers* | 5. Standard Drawer |
| 3. Glass Rack | 6. Small Drawers |
| | 7. Adjustable Leg |

* This image may vary based on the products.

TECHNICAL TABLE

| | | | |
|---------------------------------------|--|--|---|
| Model | V*7310A+; V*7311A+; V*7312A+; V*7313A+; V*7314A+; V*7315A+; V*7316A+; V*7317A+; V*7318A+; V*7319A+ | V*7301A+; V*7302A+; V*7303A+; V*7304A+; V*7305A+; V*7306A+; V*7307A+; V*7308A+; V*7309A+ | V*83**A+ |
| Product Category | Household vertical deep freezer | Household vertical deep freezer | Household vertical deep freezer |
| Coolant | R600a | R600a | R600a |
| Energy Class | A+ | A+ | A+ |
| Annual energy consumption (kWh/year) | 335 | 322 | 322 |
| Total Gross Volume (lt) | 300 | 308 | 308 |
| Total Net Volume (lt) | 290 | 276 | 276 |
| Star Class |  |  |  |
| Cooling System | No Frost | No Frost | No Frost |
| Temperature Increase Duration (hours) | 18 | 18 | 18 |
| Freezing Capacity (kg/24 hours) | 18 kg | 20 kg | 20 kg |
| Ice Making Capacity (kg/24 hours) | 2 | 2.5 | 2.5 |
| *Climate Class | SN-T | SN-T | SN-T |
| Noise Level (dB(A)) | 41 | 41 | 41 |
| Height (mm) | 1765 | 1850 | 1850 |
| Width (mm) | 595 | 595 | 595 |
| Depth (mm) | 710 | 720 | 720 |
| Gross Weight (kg) | 83.5 kg | 85 kg | 85 kg |
| Electric Input (V/Hz) | 220-240V/ 50Hz | 220-240V/ 50Hz | 220-240V/ 50Hz |
| Total Power (W) | 200 | 200 | 200 |

TECHNICAL TABLE

| Model | V*73**A++ | V*83**A++ |
|---------------------------------------|---|---|
| Product Category | Household vertical deep freezer | Household vertical deep freezer |
| Coolant | R600a | R600a |
| Energy Class | A++ | A++ |
| Annual energy consumption (kWh/year) | 255 | 255 |
| Total Gross Volume (lt) | 308 | 308 |
| Total Net Volume (lt) | 276 | 276 |
| Star Class |  |  |
| Cooling System | No Frost | No Frost |
| Temperature Increase Duration (hours) | 20 | 20 |
| Freezing Capacity (kg/24 hours) | 20 kg | 20 kg |
| Ice Making Capacity (kg/24 hours) | 2.5 | 2.5 |
| *Climate Class | SN-T | SN-T |
| Noise Level (dB(A)) | 41 | 41 |
| Height (mm) | 1850 | 1850 |
| Width (mm) | 595 | 595 |
| Depth (mm) | 720 | 720 |
| Gross Weight (kg) | 85 kg | 85 kg |
| Electric Input (V/Hz) | 220-240V/ 50Hz | 220-240V/ 50Hz |
| Total Power (W) | 200 | 200 |

FREEZER RACK AND DRAWERS

Upwards Opening Covers*

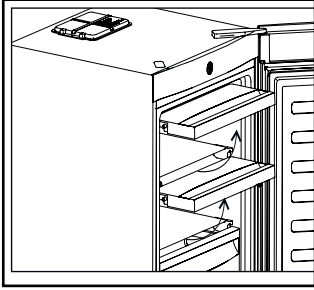

The upper covers provides convenience when placing or removing food. To place or remove food, hold the cover handle and lift upwards. (The amount of upper covers or their position may differ based on the model.)

Removing the drawers

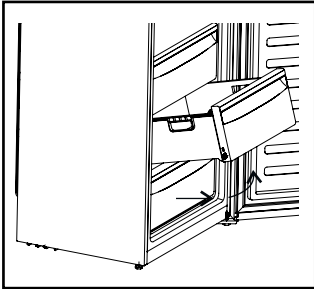

Pull out the drawer completely, lift the front side upward and remove.

Ice Container

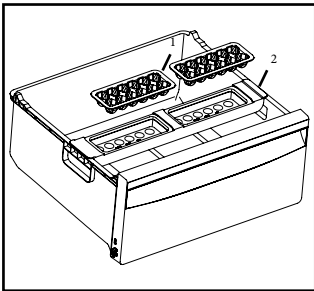

To produce ice cubes, use only drinking water.

- Remove the ice container (1) fill it with drinking water up to the mark.
- Place the container in the ice tray (2).
- To remove the ice cubes from the ice container, place the container under running warm water and twist it.

3rd SECTION

INSTALLING YOUR DEEP FREEZER AND FIRST OPERATION

- 1.** Air circulation should be ensured at the rear area of the deep freezer for efficient use. At least 20 cm gap should be allowed at lateral and rear sides of your deep freezer.
- 2.** Do not expose the product to direct sunlight or keep in damp environments.
- 3.** Place the product on a flat surface to avoid vibration.
- 4.** If you operate your deep freeze in conditions below 10°C or over 43°C, the functionality may not be at the desired level.
- 5.** After completing installation, allow at least 2 hours without moving your product. Then, plug it into plug socket.

Electrical Connection

Our firm will not assume responsibility for any damages due to usage without earthing and power connection in compliance with national regulations.

- Do not use multi-group plug with or without extension cable between the wall socket and the refrigerator.
- Connect your refrigerator to a 220-240V /50 Hz grounded mains socket. The socket must include a 10-16A fuse.



The voltage and frequency of mains power should be the same as the values specified on the label on the inner surface of your appliance. If mains power is far below or above the specified value, have the desired voltage by using a voltage regulator. You can get help from a qualified electrician. The fuse of the mains socket should be maximum 16A.

Adjusting the Stands

If the product is not in balanced position, adjust the front adjustable stands by rotating right or left.



Attaching the Plastic Wedges

Use the plastic wedge in the provided with the product to provide sufficient space for air circulation between the product and the wall.

- Place the 2 plastic wedges as shown below.

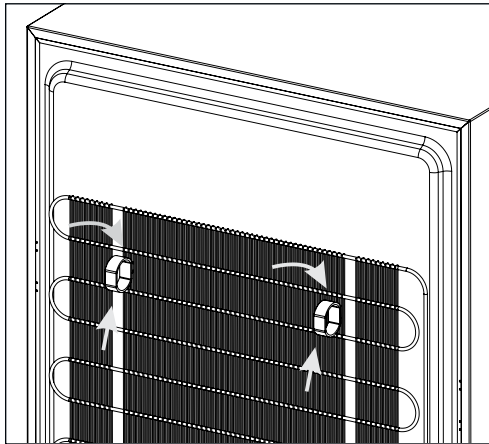

Changing The Opening Direction Of The Door

You can change the direction of opening of your refrigerator depending on the location where you use it. If you want to change the opening direction of the door, consult the closest Authorized Service.

Climate Class Description

Household type coolers and freezers have two climate classes as specified in the table below, based on EN62552 standard.

| Climate Class | Acceptable ambient temperature |
|---------------|--------------------------------|
| Class T | +16° C and 43° C |
| Class ST | +16° C and 38° C |
| Class N | +16° C and 32° C |
| Class SN | +10° C and 32° C |

* Your purchased deep freezer has an SN-T climate class and manufactured to be operated in temperatures between 10° C and 43° C.

Operating the product out of the mentioned temperature range may cause performance losses.

Operating the Device and Temperature Setting

Control Panel (Mechanic)

Control panel may vary based on the appliance.

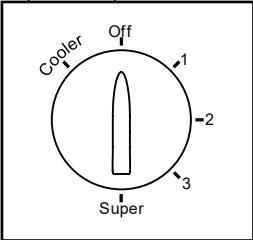
| | | |
|--|--------|---------------------------------------|
| (+2/+4°C) | Cooler | The appliance is operated as a cooler |
|  | Off | The cooling system is shut off |
| | 1 | -18 °C |
| | 2 | -20 °C |
| | 3 | -22 °C |
| | Super | Rapid freezing |

Control Panel (Electronic)

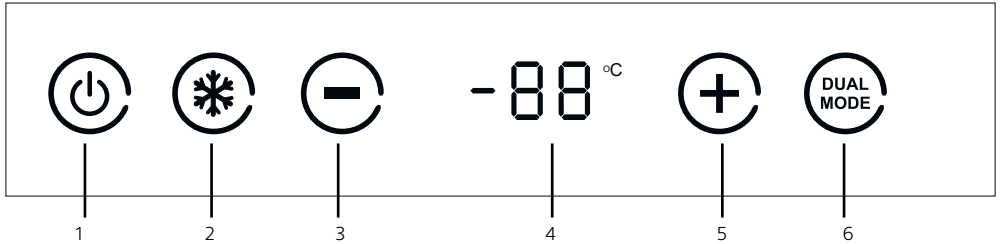

1. On/off (3 secs)¹
2. Rapid freezing (3 secs)¹
3. Temperature decrease
4. Temperature indicator
5. Temperature increase
6. Dual Mod Transition (cooler-freezer)(3sec)¹

¹ Press for 3 seconds

Control Panel (Electronic Control at the Door)

* The display goes into energy saving mode when no button is touched for 60 sec while the door is closed.

* When the mode is being switched (from cooler to freezer or freezer to cooler), the icon of the corresponding mode (freezer icon or bottle icon) will flash until the mode switch is completed.

When the mode switch is completed, the icon of the corresponding mode is shown on the display for 1 minute, and if no key is pressed, it will go into the energy saving mode. Do not place your products in the cabinet until the mode switch is completed.

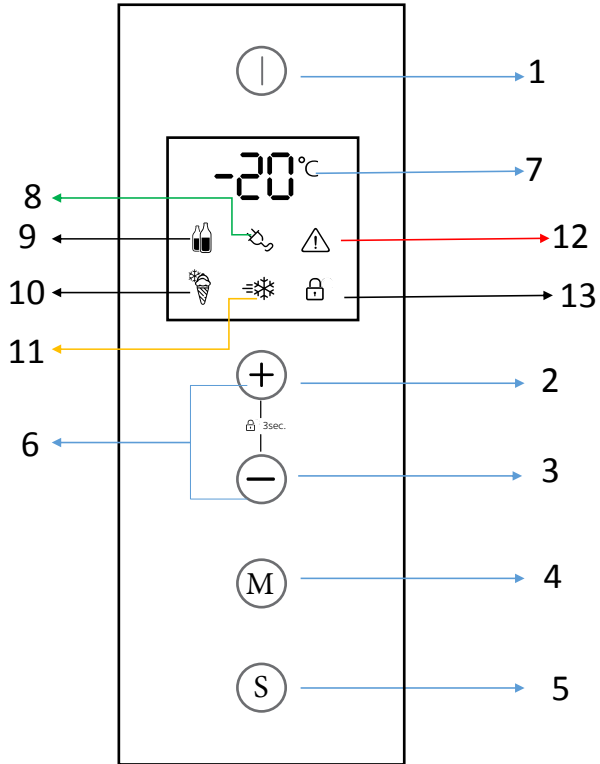

- 1.** Turning On/Off (3sec)
- 2.** Temperature increase
- 3.** Temperature decrease
- 4.** Dual Mode Switch (cooler-freezer) (3sec)
- 5.** Quick cooling (3 sec)
- 6.** Key lock (3 sec)
- 7.** Temperature Indicator
- 8.** Power saving icon
- 9.** Cooler icon
- 10.** Freezer Icon
- 11.** Quick cooling icon
- 12.** Warning icon
- 13.** Key lock icon

4th SECTION

USING THE DEEP FREEZER

- Before using your appliance, make sure the necessary preparations are made in line with the instructions in "Safety and Environment Instructions" and "Installation" sections.
- Keep the product running with no food inside for 6 and do not open the door, unless absolutely necessary.
- Do not overfill your product; blocking the internal air flow will reduce cooling capacity.

Attention! Do not place hot food and sealed bottles, sparkling drinks and items that are not meant to be frozen within the deep freezer as they may explode.

Attention! Do not open the door during long power cuts in order to avoid heat loss.

PACKING FOOD

- In order to achieve the best results, follow the instructions below:
 - 1.** Pack your food to ensure no air penetrating the package.
 - 2.** Release the air by pressing on it.
 - 3.** Firmly close the package.
 - 4.** Check whether the package leaks.
 - 5.** Note the content and the date on the package.

Before placing food in your deep freezer, firmly pack it so that it will not leak. Otherwise, food will lose taste and get dry. Pack food with appropriate packaging material such as aluminium foil, locked bag, plastic vessel etc.

Pack food by dividing it into portions for your daily or meal needs.

The temperature of food to be placed in the deep freezer should not be higher than the room temperature. If it is overheated, some time should be allowed for temperature to decrease. Every package should be labelled (date of freezing, content, etc.).

Inappropriate Packages

Packaging papers, newspapers, cellophanes, trash bags, grocery bags, glass and metallic lid vessels, sharp and pointer metallic vessels, wooden pallets.

Ensure that fresh food does not contact with previously frozen food. If warm food contact with previously frozen food, the latter may thaw. Therefore, keep previously frozen food near edges or storing area of the deep freezer.

PLACING FOOD

Take the frozen food just before finishing shopping, and wrap packaging around them to preserve its temperature.

In case of a dramatic increase in temperature of packaged frozen food (e.g. in case of a long power cut or if the door is left open for a long time), keep the expiration date specified on the package short.

Follow the instructions attached on food packages. Unless otherwise stated, do not keep for longer than 3 months.

Do not re-freeze food just thawed or partially thawed and consume it in 24 hours.

For energy conservation, do not place hot food or drinks inside the appliance.

If you place food into your deep freeze without package or with improper or leaking packages, leaking liquid may lead to gas leakage on the pipes, plastic assembly getting pale or cracked and risk for hygienic conditions, formation of odour or micro-organisms which pose risk for health.

Freezing cooked food

• You can place food cooked or fried by yourself into your deep freezer. However, do not place food that cannot be completely frozen such as boiled egg, potato or pasta into the deep freezer. Add those kind of food to the frozen food after thawing. You must place it as packaged and sealed.

• You should slightly cook and, if appropriate, mix with spice and put in package the food you will place into your deep freeze.

• Foods that are consumed cool, such as cakes and milk desserts should be cooked and placed in the deep freeze in package.

• You can freeze such food without cooking but only after preparing and packing separately.



Thawing Frozen Food

To thaw food you take out of your deep freezer, you may use one of the following methods depending on type and purpose.

1. At room temperature
2. In microwave oven
3. At hot air field / in electric oven without fan
4. In fridge

NOTE: After thawing the frozen food, they may not have the texture or the consistency before being frozen. Never re-freeze thawed food.

TURNING OFF YOUR APPLIANCE

- Place the frozen food in the appliance where appropriate.
- Unplug the power cord from the mains socket.
- If you will not use the product for a long time, follow the following instructions, and clean and dry the appliance. Otherwise, moisture remaining on the walls of the appliance may cause frost deposit on the inner surface when the product is re-used.

WARNING!! If the product will be left indoor after turning off, do not cover the appliance with a plastic casing. A plastic material may cause your appliance release odour and sweat as it does not pass air through it. Sweating may cause rusting. If you do not keep your appliance with its door open, it may release odour.



5TH SECTION

CLEANING, MAINTAINING AND TRANSPORTING YOUR DEEP FREEZER

THAWING OPERATION

The thawing operation is completed automatically by the appliance. Additional thawing is not required.

CLEANING AND MAINTENANCE

- For efficiency of your deep freezer, perform cleaning and maintenance at least once in a year.
- Unplug the product from mains power before cleaning it.
- Do wear protective gloves during cleaning and maintenance. This will protect you against injuries.
- Do not use domestic cleaning agents and abrasive - scratching material to clean. Never use flowing or pressured water to wash.
- Never wash inside or outside of your appliance. This may give damage to your appliance or cause electric shock.
- The cleaning of the control panel should be done with a damp cloth. Do not spray liquids on the control panel. This may give damage to your appliance or cause electric shock.

MAINTENANCE

The appliance does not require periodic maintenance.

Internal Cleaning

- Move your frozen food in the product to another freezer or to a cool environment to preserve their temperature.
- Before performing internal cleaning, wait until the temperature of the inner parts of the appliance increases up to the ambient temperature.
- Do wear protective gloves during cleaning and maintenance. This will protect you against injuries.
- Remove the accessories.

- 
- Perform cleaning by using a soft cotton cloth and warm water.
 - Dry it by using a dry cotton cloth. If it is not dried, it may turn black in time.
 - Ensure that the inner surface is not wet or moist after cleaning.
 - You can reload your food 3 hours after operating based on the type of operating specified within this manual.

External Cleaning

Clean by using cotton cloth and warm water. Avoid cleaning water from entering the front dashboard during cleaning. Clean the door seal using only clean soapy water.

Caution! Never use chemical agents such as commercial cleaning agents, scratching or abrading detergents, acids.

Attention! As warm air enters the deep freezer when the door is opened and stay in it after the door is closed, the warm air inside contracts after cooling, so the product is vacuumed. If you try to open the door after a short while, you will need to apply force. This condition is quite normal and should be resolved after 10 minutes of waiting.

WHAT TO DO BEFORE LEAVING FOR HOLIDAY

If you will go for holiday for a short time,

Leave the deep freezer operating.

If you will go for holiday for a long time,

- If you want to turn off your appliance, consume the preserved food and empty the deep freezer.

- Turn the product off and unplug from mains.

- After completing thawing operation, clean the inner surface and dry it completely.

- To prevent your appliance from releasing mould odour, leave the door open.

When transporting,

- 1.** Remove the plug from the outlet.

- 2.** Melt the ice.

- 3.** Wipe the inner surfaces and floor with a damp cloth.

- 4.** Insert the plastic supports between the top cover and the body.

- 5.** Transport it in the normal operating position.

6th SECTION

WHAT TO DO BEFORE CALLING FOR AUTHORIZED SERVICE

If the deep freeze is not operating, check if:

- the door is closed properly.
- mains power is cut
- the plug is plugged into a socket
- the fuses blow
- mains cord is broken.

If the compressor is permanently running, check if:

- the ambient temperature is over +43°C
- the door is opened and closed too frequently
- Thermostat setting button is set to excessive cold
- there is a lack of air flow on the sides and behind the deep freeze.

If the deep freezer makes high noise, check if

- the deep freezer makes contact with furniture or a wall that may cause vibration
- ensure that the deep freezer stands firmly on the ground.

Audible and Visual Warnings

* Door Open Alert : An alert will be heard if the appliance door is left open for more than 1 minute. The alert will cease once the appliance door is closed.

• E1: Abnormal (high or low) temperature alarm. 3 beeps sound every 30 seconds. Follow the instructions given in "CHAPTER 6" If the alarm repeats for 3 hours, call service.

• E2 : Defrosting error. 4 beeps sound every 60 seconds.

• E3 : Air sensor error

• E4 : Evaporator sensor error

* For electronic display products.

Call service as soon as possible under error conditions



If the deep freezer makes odour, check if

- Food causing odour are preserved in sealed vessels
- the inner surface of the deep freezer is clean.

What to do in case of power cut

Get informed about the duration of the power cut. If it will not last more than 12 hours, you may leave your food in the appliance. Do not open the door within this period. If the power cut will last longer than 12 hours and your food begin to thaw, you must use the food within 24 hours (to re-freeze after cooking).

What is condensation?

If the deep freezer is placed into a moist and non-ventilated area where humidity is high (such as vault, garage), formation of moist under specific conditions is normal. Condensation may occur as water droplets in places where humidity is high.

Your deep freezer is not affected from such phenomena. In this case, all you need to do is wiping water droplets using a soft cloth.

If your deep freezer is still not running normally although you follow the instructions given in the manual and you have checked as necessary, call for the authorized service.

Keep the door of the appliance close until the service technician arrives.

7th SECTION

COMPLIANCE WITH AEEE REGULATIONS AND WASTE DISPOSAL



1. This product does not contain the dangerous and prohibited materials indicated in “Waste Electrical and Electronic Equipment Control Regulation” published by Ministry of Environment and Urbanisation of the Republic of Turkey. Complies with AEEE Regulations.

2. This product was manufactured from recyclable and reusable high quality parts and materials. Therefore, do not dispose of this product with other domestic wastes at the end of its life cycle. Take it to a collection point for electrical and electronic equipment. You can ask your local administration about these collection points. You can help protect the environment and natural resources by delivering the used products for recycling. Before disposing of the product, remove the door of the product and unplug the power cord from the mains socket.

PACKAGE INFORMATION

The product's packaging is made of recyclable materials, in accordance with the National Legislation. Do not dispose the packaging waste with the household waste or other wastes, dispose it to the packaging collection areas specified by local authorities.

***Follow the instructions specified in the manual.
If the appliance is still not running normally despite checkouts you have made, call for authorized service.***

Уважаемый покупатель,

Благодарим Вас за ваш выбор. Наша цель состоит в разработке высококачественной продукции в соответствии с общепризнанными стандартами качества, при помощи использования современного оборудования, в высокопрофессиональной рабочей обстановке и без нанесения вреда окружающей среде.

Мы рекомендуем вам прочитать руководство пользователя перед эксплуатацией морозильника и сохранить его для дальнейшего использования, чтобы сохранить первоначальные характеристики морозильника в течение длительного времени и продлить срок его службы.

ПРИМЕЧАНИЕ:

Данное руководство по эксплуатации было подготовлено сразу для нескольких моделей. Некоторые функции, описанные в руководстве, могут быть недоступны в купленном вами морозильнике. Данные характеристики отмечены знаком *. Установка и регулировка изделия должна выполняться авторизованным сервисным центром.

Наши изделия предназначены для использования в бытовых условиях. Не предназначено для коммерческого использования.

"ВНИМАТЕЛЬНО ПРОЧИТАЙТЕ ДАННОЕ РУКОВОДСТВО ПЕРЕД УСТАНОВКОЙ ИЛИ ИСПОЛЬЗОВАНИЕМ ИЗДЕЛИЯ."

Данное изделие было изготовлено в экологически чистых заводах без ущерба для окружающей среды.

"Соответствует директиве AEEE".

СОДЕРЖАНИЕ

1. ЧАСТЬ

Предупреждения о безопасности 4

2. ЧАСТЬ

Общий вид и технические характеристики..... 8

Технические данные 9

3. ЧАСТЬ

Установка и первое использование морозильной камеры 12

Включение изделия и настройка температуры 14

4. ЧАСТЬ

Эксплуатация морозильной камеры 17

Упаковка продуктов питания 17

Размещение продуктов питания 18

5. ЧАСТЬ

Очистка, уход и транспортировка морозильной камеры... 20

Необходимые действия перед отправлением в отпуск 22

6. ЧАСТЬ

Необходимые действия перед обращением в авторизованный сервисный центр..... 23

7.ЧАСТЬ

Соответствие директиве AEEE, утилизация отходов изделия и информация об упаковке 25

ВАЖНЫЕ СВЕДЕНИЯ О БЕЗОПАСНОСТИ

1. Ваша морозильная камера настроена в соответствии с городским электричеством 220-240 В, 50 Гц. Использование другого вида напряжения может привести к пожару или непригодности самой морозильной камеры.

2. Не устанавливайте морозильную камеру под прямыми солнечными лучами, а также возле плиты, обогревателя, духовки, печи, радиатора и источников инфракрасного излучения тепла. В противном случае, это может привести к повреждению, ухудшению характеристик и непригодности морозильной камеры.

3. Выберите невлажное и воздухоциркулируемое место для установки.

4. Очистите устройство перед первым использованием.

5. Не позволяйте детям играть и проникать внутрь изделия.

6. Не кладите руки под морозильную камеру, ее острые углы и края могут привести к травмам.

7. В электрической системе должен быть предохранитель с реле тока утечки во избежание поражения электрическим током и возникновения пожара. Наша компания не несет ответственности в случае подключения Вами камеры к не заземленной электросети.

8. Не храните в приборе взрывоопасные материалы или аэрозольные упаковки с горючими газа-

ми-вытеснителями.

9. После установки морозильной камеры, подождите по крайней мере 2 часа прежде, чем приступить к использованию.

10. Ваша морозильная камера предназначена для использования в закрытых помещениях. Не используйте изделие в открытых пространствах.

11. Настройка, размещение, обслуживание и очистка морозильной камеры должны проводиться в соответствии с инструкцией. Условия гарантии будут аннулированы в случае использования изделия не в соответствии с инструкциями.

12. Для повторного открытия дверцы изделия, подождите минуту после ее закрытия. Вследствие вакуумного эффекта, вызванного охлаждением, может быть затруднено повторное открытие дверцы.

13. В целях предотвращения скольжения или опрокидывания, располагайте изделие на ровной плоской поверхности.

14. В случае возникновения какой-либо неисправности в изделии принятие мер касательно продуктов, содержащихся в морозильной камере, находится под усмотрением пользователя. В случае какой-либо неисправности или ошибки использования, компания не несет ответственности за порчу продуктов.

15. Запрещается использование морозильной камеры вместе с удлинителями и тройниками.

16. Для очистки никогда не пользуйтесь водой, находящейся под давлением. Вода, находящаяся

под давлением, может привести к повреждению электрических частей.

17. Храните упаковочный материал изделия в местах, недоступных для детей. Упаковочные материалы (пластик, полистирол и т.д.) могут быть опасными для детей.

18. Этот прибор не предназначен для использования людьми (включая детей) с физическими, сенсорными или умственными ограничениями и не имеющими достаточного опыта и знаний, если

только лица, которые отвечают за их безопасность, не обучили их правилам пользования прибором или вначале прибор не использовался под их надзором.

19. Открывайте дверцы изделия только по необходимости. В случае неиспользования изделия, убедитесь, что его дверцы плотно закрыты.

20. В случае внезапного прекращения подачи электроэнергии, извлеките вилку изделия из розетки. Убедившись в том, что электросеть работает в нормальном режиме, через 20 минут вставьте вилку изделия.

21. Не позволяйте животным проникать во внутрь изделия. Животные могут вызвать повреждение электрической системы изделия, что послужит причиной пожара.

22. Продукты питания, которые Вы сами замораживаете, следует упаковывать порционно в соответствии с потребностями домашнего хозяйства. При однократной загрузке продуктов питания может быть не обеспечен достаточный поток холодного воздуха, что приведет к недостаточному ох-

лаждению морозильной камеры.

23. Следите за тем, чтобы вновь замораживаемые продукты питания не соприкасались с уже замороженными.



Внимание!

• **Данное устройство содержит R600 или горючий и взрывоопасный газ. Вентиляционные отверстия в корпусе устройства должны быть открытыми.**

• **Запрещается использование металлических предметов, ускоряющих работу устройства, кроме рекомендованных производителем.**

• **Охлаждающий контур не должен быть поврежден.**

• **Не следует использовать электроприборы в отделении для хранения пищевых продуктов.**

• **Установка и ремонт данного продукта должны выполняться только авторизованным сервисным центром для снижения риска воспламенения.**

2. ЧАСТЬ

ОБЩИЙ ВИД И ТЕХНИЧЕСКИЕ ХАРАКТЕРИСТИКИ

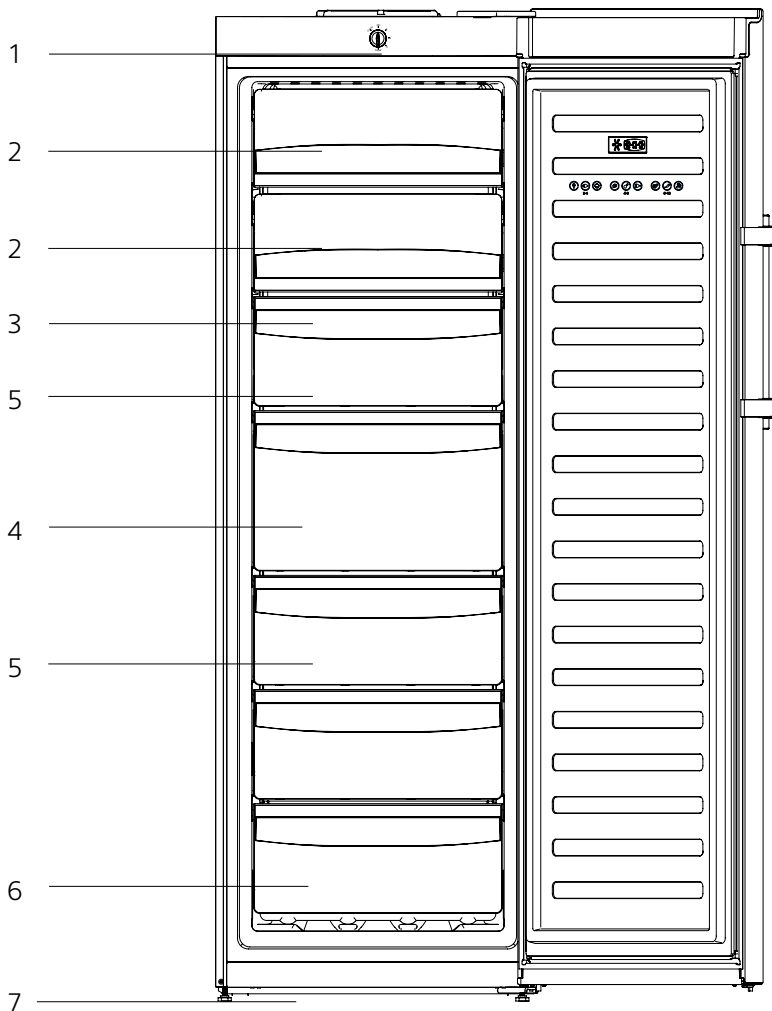



- | | |
|---------------------------------------|------------------------------|
| 1. Панель Управления* | 4. Большой ящик |
| 2. Открывающиеся вверх дверцы* | 5. Стандартный ящик |
| 3. Стекланные полки | 6. Малый ящик |
| | 7. Регулируемые ножки |

* Данное изображение может меняться в зависимости от модели.

ТЕХНИЧЕСКИЕ ДАННЫЕ

| | | | |
|--|--|--|---|
| Модель | V*7310A+; V*7311A+; V*7312A+; V*7313A+; V*7314A+; V*7315A+; V*7316A+; V*7317A+; V*7318A+; V*7319A+ | V*7301A+; V*7302A+; V*7303A+; V*7304A+; V*7305A+; V*7306A+; V*7307A+; V*7308A+; V*7309A+ | V*83**A+ |
| Категория продукта | Для использование в бытовых условиях вертикальный глубокий морозильник | Для использование в бытовых условиях вертикальный глубокий морозильник | Для использование в бытовых условиях вертикальный глубокий морозильник |
| Холодильный газ | R600a | R600a | R600a |
| Класс энергии | A+ | A+ | A+ |
| Ежегодное потребление энергии (кВт/Год*) | 335 | 322 | 322 |
| Общий объем брутто (л) | 300 | 308 | 308 |
| Общий объем нетто (л) | 290 | 276 | 276 |
| Класс звездности |  |  |  |
| Система охлаждения | No-Frost | No-Frost | No-Frost |
| Время увеличения температуры (час) | 18 | 18 | 18 |
| Мощность замораживания (кг/24 часа) | 18 кг | 20 кг | 20 кг |
| Емкость образования льда (кг/24 часа) | 2 | 2,5 | 2,5 |
| * Климатический класс | SN-T | SN-T | SN-T |
| Уровень шума (дБ(А)) | 41 | 41 | 41 |
| Высота (мм) | 1765 | 1850 | 1850 |
| Ширина (мм) | 595 | 595 | 595 |
| Глубина (мм) | 710 | 720 | 720 |
| Вес брутто (кг) | 83,5 кг | 85 кг | 85 кг |
| Питание (В / Гц) | 220-240В/ 50 Вт | 220-240В/ 50 Вт | 220-240В/ 50 Вт |
| Номинальная мощность (Вт) | 200 | 200 | 200 |

ТЕХНИЧЕСКИЕ ДАННЫЕ

| Модель | V*73**A++ | V*83**A++ |
|--|---|---|
| Категория продукта | Для использование в бытовых условиях вертикальный глубокий морозильник | Для использование в бытовых условиях вертикальный глубокий морозильник |
| Холодильный газ | R600a | R600a |
| Класс энергии | A++ | A++ |
| Ежегодное потребление энергии (кВт/Год*) | 255 | 255 |
| Общий объем брутто (л) | 308 | 308 |
| Общий объем нетто (л) | 276 | 276 |
| Класс звездности |  |  |
| Система охлаждения | No-Frost | No-Frost |
| Время увеличения температуры (час) | 20 | 20 |
| Мощность замораживания (кг/24 часа) | 20 кг | 20 кг |
| Емкость образования льда (кг/24 часа) | 2,5 | 2,5 |
| * Климатический класс | SN-T | SN-T |
| Уровень шума (дБ(A)) | 41 | 41 |
| Высота (мм) | 1850 | 1850 |
| Ширина (мм) | 595 | 595 |
| Глубина (мм) | 720 | 720 |
| Вес брутто (кг) | 85 кг | 85 кг |
| Питание (В / Гц) | 220-240В/ 50 Вт | 220-240В/ 50 Вт |
| Номинальная мощность (Вт) | 200 | 200 |

ЯЩИКИ И ПОЛКИ МОРОЗИЛЬНОЙ КАМЕРЫ

Открывающиеся вверх дверцы*

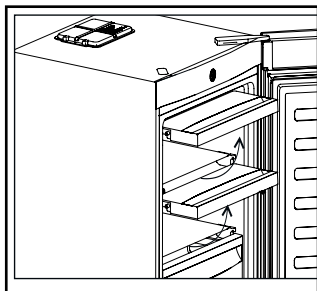

Открывающиеся вверх дверцы способствуют легкой загрузке продуктов. Для размещения продуктов поднимите и потяните ручку дверцы вверх. (Дверцы могут меняться в зависимости от модели.)

Удаление ящиков

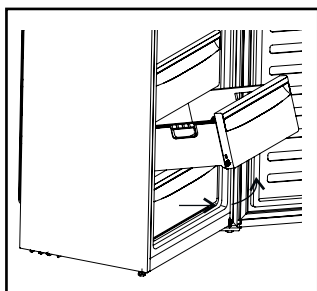

Тяните ящики до конца, немного приподнимая вверх.

Контейнер для льда

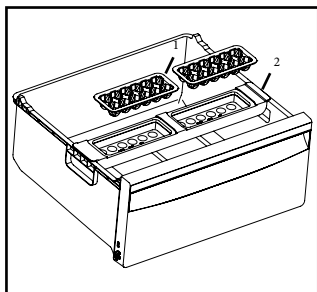

Используйте только питьевую воду для создания льда.

- Извлеките контейнер для льда (1) и заполните водой до отметок.
- Разместите контейнер для льда в лоток морозильной камеры (2).
- Для того чтобы изъять кубики льда из формы, поместите контейнер в теплую воду на короткое время или постучите им влево и вправо.

3. ЧАСТЬ

УСТАНОВКА И ПЕРВОЕ ИСПОЛЬЗОВАНИЕ МОРОЗИЛЬНОЙ КАМЕРЫ

1. Циркуляция воздуха на задней части имеет важное значение для производительности изделия. Расстояние между морозильной камерой и стеной должно быть не менее 20 см.

2. Не подвергайте изделие воздействию прямых солнечных лучей и влажности.

3. Поместите изделие на ровную поверхность для предотвращения вибрации.

4. При установке и работе изделия в местах с температурой ниже 10°C и выше 43°C, его производительность может отличаться от желаемой.

5. После установки устройства на месте перед включением следует оставить его минимум на 2 часа. После этого подключите вилку изделия к розетке.

Подключение к сети

- Компания не несет ответственность за любые убытки, которые могут возникнуть, если изделие используется без надлежащего заземления и электрических соединений в соответствии с местными стандартами.
- Запрещается использование морозильной камеры вместе с удлинителями и тройниками.
- Морозильная камера должна быть подключена к заземленной розетке с напряжением в 220-240В /50 Гц. Розетка должна иметь предохранитель в 10-16А.



Напряжение и частота, указанные на этикетке на задней панели устройства, должны соответствовать используемой электросети. Если сетевое напряжение и частота ниже или выше, обеспечьте требуемое напряжение с помощью регулятора напряжения. Вы можете воспользоваться помощью квалифицированного электрика в отношении данного вопроса. Предохранитель устройства должен быть не более 16А.

Выравнивание ножек

Если пол не является идеально ровным, компенсируйте перекося при помощи передних регулируемых ножек изделия.

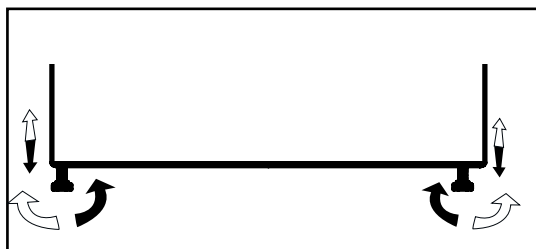

Установка пластиковых креплений

Поставляемые в комплекте настенные пластиковые крепления используются для поддержания расстояния, которое позволит циркуляции воздуха между камерой и стеной.

- Установите 2 пластиковых крепления, как показано ниже.

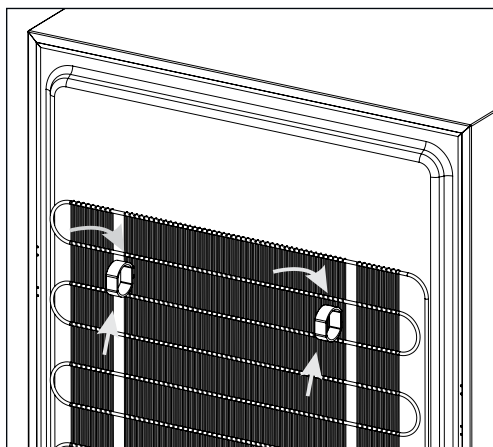

Смена направления открытия дверей

В зависимости от того, с какой стороны Вам будет удобней открывать двери морозильной камеры, Вы можете изменить направление. Для этого обратитесь в авторизованный сервисный центр.

Описание климатического класса

Прибор рассчитан на эксплуатацию в ограниченном диапазоне температур в зависимости от климатического класса согласно стандарта EN62552.

| Климатические классы | Допустимая температура среды |
|----------------------|------------------------------|
| T Класс | от +16° С до 43° С |
| ST Класс | от +16° С до 38° С |
| N Класс | от +16° С до 32° С |
| SN Класс | от +10° С до 32° С |

* Купленный вами морозильник имеет климатический класс SN-T и рассчитан на работу при температуре от 10°С до 43 °С.

Использование устройства вне установленного диапазона температур может привести к ухудшению его производительности.

Включение изделия и настройка температуры

Панель управления (механическая)

Панель управления может меняться в зависимости от модели.

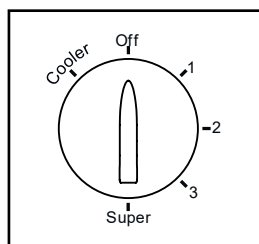

- | | |
|----------------------|--|
| Cooler (Холодильник) | Изделие работает в режиме охлаждения (+2/+4°С) |
| Off (Выключение) | Выключение системы охлаждения |
| 1 | -18 °С |
| 2 | -20 °С |
| 3 | -22 °С |
| Süper (Супер) | Быстрая заморозка |

Панель управления (Электронная)

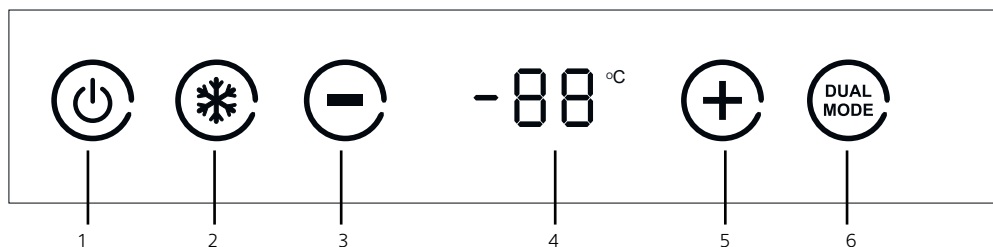

1. Включение - выключение (3с)¹
2. Быстрая заморозка (3с) ¹
3. Уменьшение температуры
4. Показатель температуры
5. Увеличение температуры
6. Переход на двойной режим работы (холодильник - морозильник)(3с) ¹

¹ Удерживайте нажатой в течение 3 секунды.

Панель управления (Электронное управление на двери)

* Если ни одна из кнопок не будет нажата в течение 60 секунд при закрытой дверце, дисплей переключится в режим энергосбережения.

* При переключении из одного режима в другой (переключение из режима холодильника в режим морозильника или наоборот), символ соответствующего режима (символ замораживания или символ бутылки) будет мигать на дисплее до тех пор, пока не будет выполнено переключение.

Когда переключение режимов завершено, символ соответствующего символа отображается на экране в течение 1 минуты, и дисплей переключается в режим энергосбережения, если ни одна из кнопок не нажата. Не помещайте продукты в холодильник до тех пор, пока не будет выполнено переключение режимов.

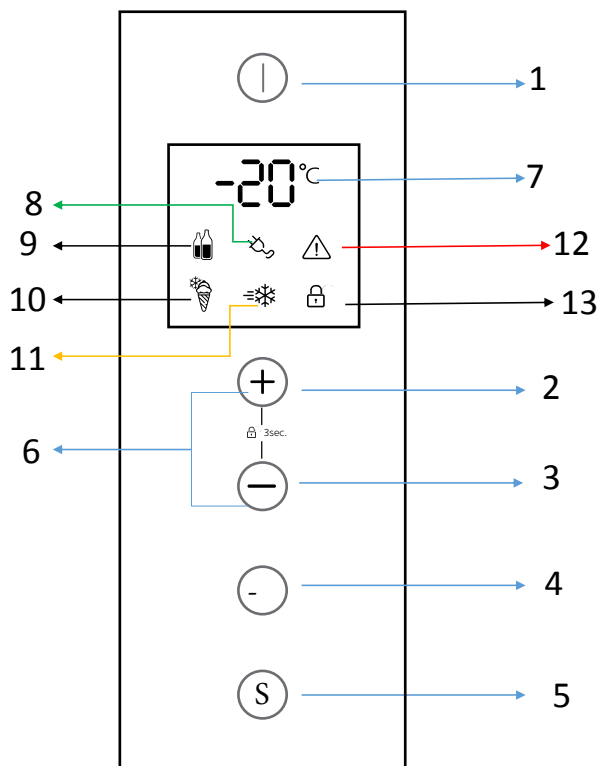

- 1.** Включение / выключение (3с)
- 2.** Увеличение температуры
- 3.** Уменьшение температуры
- 4.** Переключение в двойной режим работы (холодильник - морозильник) (3с)
- 5.** Быстрая заморозка (3с)
- 6.** Блокировка кнопок (3с)
- 7.** Указатель температуры
- 8.** Символ энергосбережения
- 9.** Символ холодильника
- 10.** Символ морозильника
- 11.** Символ быстрой заморозки
- 12.** Символ предупреждения
- 13.** Символ блокировки кнопок

4. ЧАСТЬ

ЭКСПЛУАТАЦИЯ МОРОЗИЛЬНОЙ КАМЕРЫ

- Перед началом использования изделия, убедитесь в том, что Вы произвели его установку в соответствии с "Указаниями по технике безопасности" и с разделом "Установка".
- В течение 6 часов после запуска морозильной камеры не загружайте в нее продукты, а также не открывайте двери без необходимости.
- Не перегружайте устройство, при блокировании воздушного потока мощность охлаждения снижается.

Внимание! Не располагайте внутри камеры горячую пищу, закрытые бутылки или газированные напитки, так как они могут взорваться.

Внимание! При долгосрочных перебоях в подаче электроэнергии, не открывайте крышку изделия во избежание потери тепла.

УПАКОВКА ПРОДУКТОВ ПИТАНИЯ

• Для получения лучшей производительности следуйте инструкциям, приведенным ниже:

1. Упаковывайте еду герметично.
2. Для этого надавите на пакет.
3. Плотно его закройте.
4. Убедитесь в отсутствии отверстий на пакете.
5. Запишите содержимое и дату упаковки продукта на пакете.

Прежде чем поместить продукты в морозильную камеру, плотно упакуйте их в пакете, для предотвращения протекания. В противном случае, продукты потеряют свой аромат и высохнут. Используйте соответствующие упаковочные материалы, такие как алюминиевая фольга, пакеты с молнией, пластиковые контейнеры.

Свежие продукты расфасуйте на порции так, чтобы одна порция могла быть однократно (или в течение одного дня) потреблена.

Температура пищи, помещенной в морозильную камеру, не должна быть выше комнатной температуры. Если температуры пищи выше, подождите, пока она остынет. Каждый пакет должен иметь этикетку (дата замораживания, состав и т.д.).

Несоответствующие упаковки

Оберточная бумага, газета, целлофан, мешки для мусора, хозяйственные сумки, контейнеры со стеклянными и металлическими крышками, металлические контейнеры, оснащенные функцией резки и сверления, деревянные поддоны.

Избегайте размещения свежих продуктов в непосредственном контакте с продуктами глубокой заморозки. Это может привести к размораживанию глубоко замороженных

продуктов и сократить время хранения. Поэтому мы рекомендуем размещение свежих продуктов в отдел в боковом отделе или в нижней части морозильной камеры.

РАЗМЕЩЕНИЕ ПРОДУКТОВ ПИТАНИЯ

Возьмите замороженные продукты в конце покупок и оберните их упаковочным материалом для поддержания их температуры.

При значительном увеличении температуры упакованных замороженных продуктов (например, при отключении электричества в течение длительного времени, или в случае, если дверца камеры остается открытой в течение длительного времени) уменьшите срок годности продукта, указанного на упаковке.

Следуйте инструкциям, указанным на упаковке замороженных пищевых продуктов. Не храните более 3-х месяцев, если не указано иное.

Не замораживайте свежеразмороженные продукты и употребите их в течение 24 часов.

Не размещайте горячую еду и напитки в камере для экономии энергии.

При размещении продуктов без пакета, неправильно запечатанных или протекающих пакетах, протекающая жидкость может служить причиной утечки газа в трубах изделия, пожелтения пластиковых частей, растрескиванию, ухудшению санитарно-гигиенических условий, образованию запаха и микроорганизмов, угрожа-

ющих Вашему здоровью.

Замораживание приготовленной пищи

• Вы можете поместить в морозильную камеру приготовленную в домашних условиях пищу. Однако, не размещайте в нижней части морозильной камеры еще полностью не замороженные вареные яйца, картошку и макароны. Добавьте их позже к замороженным продуктам. Убедитесь в их герметичной упаковке.

• Продукты можно слегка посолить и добавить приправы в небольших количествах, если требуется.

• Также, Вы можете поместить в морозильную камеру торты и молочные десерты.

• Вы можете также заморозить готовые продукты без приготовления, расфасовав отдельно по пакетам.

Размораживание продуктов

Для размораживания продуктов используйте один из нижеуказанных методов.

1. При комнатной температуре

2. В микроволновой печи

3. В теплой среде / в безвентиляторной электрической печи

4. В холодильнике

ПРИМЕЧАНИЕ: Размороженные продукты могут иметь отличную от предыдущей форму. Не замораживайте повторно замороженные ранее продукты.

ОТКЛЮЧЕНИЕ ИЗДЕЛИЯ

Извлеките замороженные продукты из камеры и расположите их в удобном для Вас месте.

Вытяните штепсельную вилку устройства из розетки.

Если изделие на длительное время выводится из эксплуатации, следуйте нижеописанным инструкциям; Очистите и просушите морозильную камеру. В противном случае, на стенках изделия останется влага, которая может привести к образованию инея на внутренней поверхности при повторном использовании морозильной камеры.

ПРЕДУПРЕЖДЕНИЕ! После того, как вы отключите изделие и оставите в закрытой среде; Не накрывайте его полиэтиленовой пленкой. Накрытие полиэтиленовой пленкой, вследствие отсутствия воздуха, приведет к образованию влаги и запаха. Образование влаги служит причиной коррозии. При неполном закрытии дверцы изделия может произойти образование запаха.

5. ЧАСТЬ

ОЧИСТКА, УХОД И ТРАНСПОРТИРОВКА МОРОЗИЛЬНОЙ КАМЕРЫ

ПРОЦЕСС РАЗМОРАЖИВАНИЯ (РАЗМОРОЗКА)

Ваше изделие самостоятельно выполняет размораживание. Нет необходимости в дополнительном размораживании.

ОЧИСТКА И ОБСЛУЖИВАНИЕ

- Для получения наилучшей производительности морозильной камеры, проводите ее очистку и обслуживание минимум раз в год.
- Перед очисткой изделия необходимо вынуть сетевую вилку

из розетки.

- Во время очистки используйте защитные перчатки. Которые способствуют предупреждению порезов.

- Ни в коем случае нельзя применять абразивные чистящие средства или химические растворители. Не используйте воду, находящуюся под давлением, а также проточную воду.

- Никогда не промывайте водой внутреннюю и внешнюю поверхность изделия. Это может привести к электрическому замыканию и повреждению изделия.

- Протрите панель управления влажной тканью. Не распыляйте жидкие моющие средства на панель управления. В противном случае это может привести к повреждению изделия и поражению электрическим током.

ТЕХНИЧЕСКОЕ ОБСЛУЖИВАНИЕ

Данное изделие не нуждается в периодическом техническом обслуживании.

Очистка внутренней части

- Извлеките, заверните замороженные продукты в бумагу или одеяло и уберите в прохладное место.



- Для очистки внутренней части камеры, подождите пока ее температура достигнет комнатной.

- Носите защитные перчатки во время чистки и обслуживания. Которые способствуют предупреждению порезов.

- Извлеките аксессуары изнутри.
- Выполните очистку мягкой тканью и теплой водой с мылом.
- Вытрите мягкой тканью. Непросушенные части могут потемнеть со временем.

- Убедитесь в полном высыхании внутренней части изделия.
- Вы можете положить свои продукты в холодильник через 3 часа после включения в соответствии с этими инструкциями.

Очистка внешней части

Выполните процесс очистки с помощью мягкой хлопчатобумажной ткани и теплой мыльной воды. Следите за тем, чтобы вода не попадала на переднюю панель управления. Очистите уплотнение дверцы, используя только чистую мыльную воду.

Внимание! Ни в коем случае нельзя применять абразивные чистящие средства или химические растворители.

Внимание! В продукте образуется вакуум, когда при открытии дверцы происходит попадание теплого воздуха в морозильную камеру, а также при повторном закрытии пакета продукта вследствие сжатия воздуха. Вы можете столкнуться с трудностью открытия пакета. Для этого подождите в течение 10 минут.

НЕОБХОДИМЫЕ ДЕЙСТВИЯ ПЕРЕД ОТПРАВЛЕНИЕМ В ОТПУСК

Если Вы собираетесь отправиться в отпуск на непродолжительное время;

Оставьте морозильную камеру включенной.

Если Вы собираетесь отправиться в отпуск на продолжительное время;

- Следует выключить прибор и освободить камеру от еды.
- Вынуть сетевую вилку из розетки.
- После размораживания льда, протрите дверцу и просушите.
- Во избежание образования затхлого запаха, оставьте дверцу открытой.

Для транспортировки;

- 1.** Извлеките штепсельную вилку из розетки.
- 2.** Разморозьте лед.
- 3.** Протрите дверцу и основание влажной тканью.
- 4.** Вставьте пластиковые дополнения между верхней крышкой и корпусом.
- 5.** Транспортируйте как в нормальном рабочем положении.

6. ЧАСТЬ

НЕОБХОДИМЫЕ ДЕЙСТВИЯ ПЕРЕД ОБРАЩЕНИЕМ В АВТОРИЗОВАННЫЙ СЕРВИСНЫЙ ЦЕНТР

Прибор не работает;

- Проверьте, закрыта ли дверца правильно,
- Имеется ли проблема в подаче электроэнергии,
- Правильно ли вставлена сетевая вилка в розетку,
- В порядке ли предохранитель розетки,
- Имеется ли разрыв в кабеле прибора.

Компрессор постоянно работает;

- Проверьте, является ли температура окружающей среды выше +43°C.
- Постоянно ли открывается дверь,
- Настроен ли регулятор термостата на слишком низкие температуры,
- Имеется ли недостаточный поток воздуха сбоку и сзади морозильной камеры.

Слишком сильный звук;

- Не вибрируют ли рядом находящиеся предметы или мебель под действием работающего холодильного агрегата.
- Крепко и хорошо ли прибор стоит на полу.

Голосовые и визуальные предупреждения

• Предупреждающий сигнал "Дверь открыта»: При оставлении дверцы изделия открытой более чем на 1 минуту Вы услышите предупреждающий звуковой сигнал при открытой дверце. Подача звукового сигнала прекратится при закрытии дверцы.

• E1: Сигнализация о ненормальной (высокой или низкой) температуре. 3 звуковых сигнала будут слышны каждые 30 секунд. Следуйте инструкциям, описанным в разделе 6. Если сигнал тревоги повторяется в течение 3 часов, обратитесь в сервисный центр.

• E2 : Ошибка разморозки. 4 звуковых сигнала будут слышны каждые 60 секунд

- E3 : Ошибка датчика воздуха
- E4 : Ошибка датчика испарителя
- * Для изделий с электронным дисплеем.

В случае возникновения ошибки позвоните в сервисный центр как можно скорее

Морозильная камера издает неприятный запах;

- Убедитесь в том, что все пакеты герметично закрыты.
- Очистите внутреннюю часть камеры.

Что делать в случае перебоя в подаче электроэнергии

Узнайте, как долго будет происходить отключение электричества. Если не более 12 часов, то Вы можете поместить продукты в нижний отсек камеры. В течении этого времени ни в коем случае не открывайте дверцу. Если более 12 часов, и часть продуктов уже начала размораживаться, Вам следует употребить данные продукты в течение 24 часов (предварительно приготовив их).

Что такое конденсация?

Если морозильная камера установлена в сырых или безвоздушных местах (подвал, гараж), где (высокая влажность), образование влажности в данных условиях является нормальным. Конденсат можно увидеть в виде капель воды в местах с высокой влажностью.

Работа морозильной камеры не будет зависеть от этого. Единственное, что вам нужно сделать в этом случае, вытереть мягкой тканью капли воды.

Если морозильная камера продолжает работать ненормально, несмотря на предпринятые меры, обратитесь в авторизованный сервисный центр.

Не открывайте дверцу камеры до прихода специалиста центра.

7. ЧАСТЬ

УТИЛИЗАЦИЯ БЫТОВОЙ ТЕХНИКИ



1. Данное изделие не содержит опасных и запрещенных веществ. Соответствует требованиям положений Директивы ЕС об отходах электрического и электронного оборудования.

2. Данное изделие произведено из высококачественных деталей и материалов, которые могут быть переработаны и повторно использованы.

3. Не следует выбрасывать ваше изделие вместе с бытовыми отходами по истечении его срока службы. Необходимо сдать его в пункт сбора для переработки отходов электрического и электронного оборудования.

Помогите защитить окружающую среду и природные источники путем переработки отработанных изделий.

УПАКОВКА

Материалы упаковки устройства произведены из перерабатываемого материала в соответствии с нашим национальным законодательством. Не выбрасывайте упаковочные материалы вместе с бытовыми и иными отходами, сдавайте их в пункты сбора упаковочных материалов.



В целях безопасности детей перед утилизацией данного изделия необходимо отрезать электрический кабель, чтобы предотвратить его включение.

Страна происхождения - Турция

Изготовитель:

«СЕРСИМ ДАЙАНЫКЛЫ ТЮКЕТИМ МАЛЛАРЫ САНАЙИ ВЕ ТИДЖАРЕТ КОЛЛЕКТИФ ШИРКЕТИ ИБРАХИМ ВЕ МУСТАФА УСТАОГЛУ» / «SERSIM DAYANIKLI TUKETIM MALLARI SANAYI VE TIGARET KOLLEKTIF SIRKETI IBRAHIM VE MUSTAFA USTAAGLU»

Юр.адрес: Кайсери Сербест Бёлгеси, Анбар SB Махаллеси, 12 Джадде, Серсим ситеси KSR-125/130, Апартамент №17, Меликгази, Кайсери, Турция / Kayseri Serbest Bolgesi, Anbar SB Mahallesi, 12 Cadde, Sersim Sitesi, KSR-125/130, Apartman №17, Melikgazi, Kayseri, Turkiye

Адрес производства: Сербест Бёлге, 12 Джадде №18, Меликгази, Кайсери, Турция / Serbest Bolge 12. Cadde No.18, Melikgazi, Kayseri, Turkiye

Импортер/Организация, уполномоченная на принятие претензий от покупателей: **ООО «СИМРУС»** ИНН 7717705825, КПП 771901001, ОГРН 1117746641891, Юридический /фактический адрес: Россия, 105318, Москва, Ткацкая ул. д. 5, корп.7, этаж 2

При возникновении гарантийного случая необходимо обращаться в авторизованные сервисные центры. Список авторизованных сервисных центров обслуживания в Вашем городе указан в данном руководстве по эксплуатации. Если в Вашем городе отсутствует авторизованный сервисный центр, Вам следует обратиться в магазин, где Вы приобрели товар.

Получить информацию о сервисном обслуживании в Вашем городе Вы можете по телефонам: 8 (495) 969-02-86, 969-02-87

Срок гарантии - 12 месяцев

Срок службы - 10 лет

Дата изготовления – указана на изделии



Designed for perfect life!



Пожалуйста, сохраняйте руководство по эксплуатации. Оно поможет вам уточнить информацию и разрешить возникшие вопросы.

Произведено в Турции

«SERSIM DAYANIKLI TUKETIM MALLARI SANAYI VE TICARET
KOLLEKTIF SIRKETI IBRAHIM VE MUSTAFA USTAOGLU»

Адрес: Serbest Bolge 12. Cadde No.18, Melikgazi, Kayseri,
38.738529, 35.334329, Турция



Уполномоченное лицо на территории РФ
ООО «Дельвента»

115230, Москва г, ш. Каширское, дом 13Б,
этаж 8, помещ. 1, ком. 6

Обратная связь: info@delventa.ru

CE

EAC